

Ez a vonatjelző az emelő elv alapján működik. Az (E) és (F) emelőt egy (D) tolorúd köti össze.

Anyaglista:

- 1 Nyárfafurnérlap 160 x 80 x 8 mm
- 2 Nyárfafurnérléc 200 x 15 x 15 mm
- 2 Nyárfafurnérléc 200 x 12 x 4 mm
- 1 Lucfenyőlap Ø 40 mm
- 2 Lucfenyőlap Ø 15 mm
- 6 Szeg, 15 mm

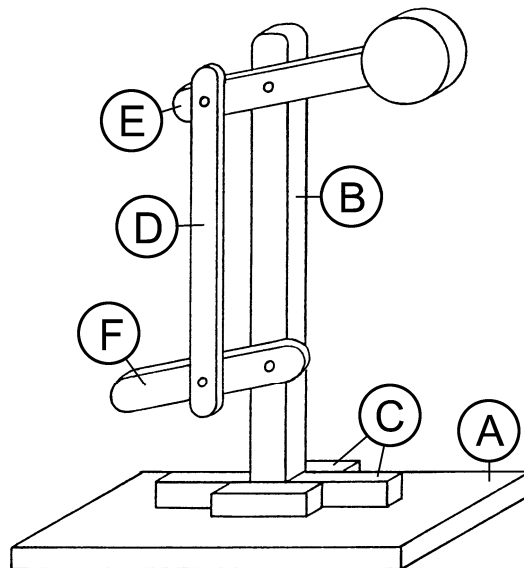

Munkafolyamat:

- A (B) és (C) rész a **2 furnélécéből (200 x 15 x 15 mm)** készül:

- (B) 1 darab: 200 x 15 x 15 mm
- (C) 4 darab: 40 x 15 x 15 mm

Csiszold át a leceket csiszolópapírral. Rajzold be a szegek beütőpontjait a (B) részen a mellékelt ábra alapján és szúrd elő.

- Készítsd el a (D) tolorudat és a két (E, F) emelőt a **2 furnélécéből (200 x 12 x 4 mm)** és kerekíts le minden sarkot és peremet csiszolópapírral. Jelöld be ezen a három lécen is a szegek beütőpontjait és szúrd elő.

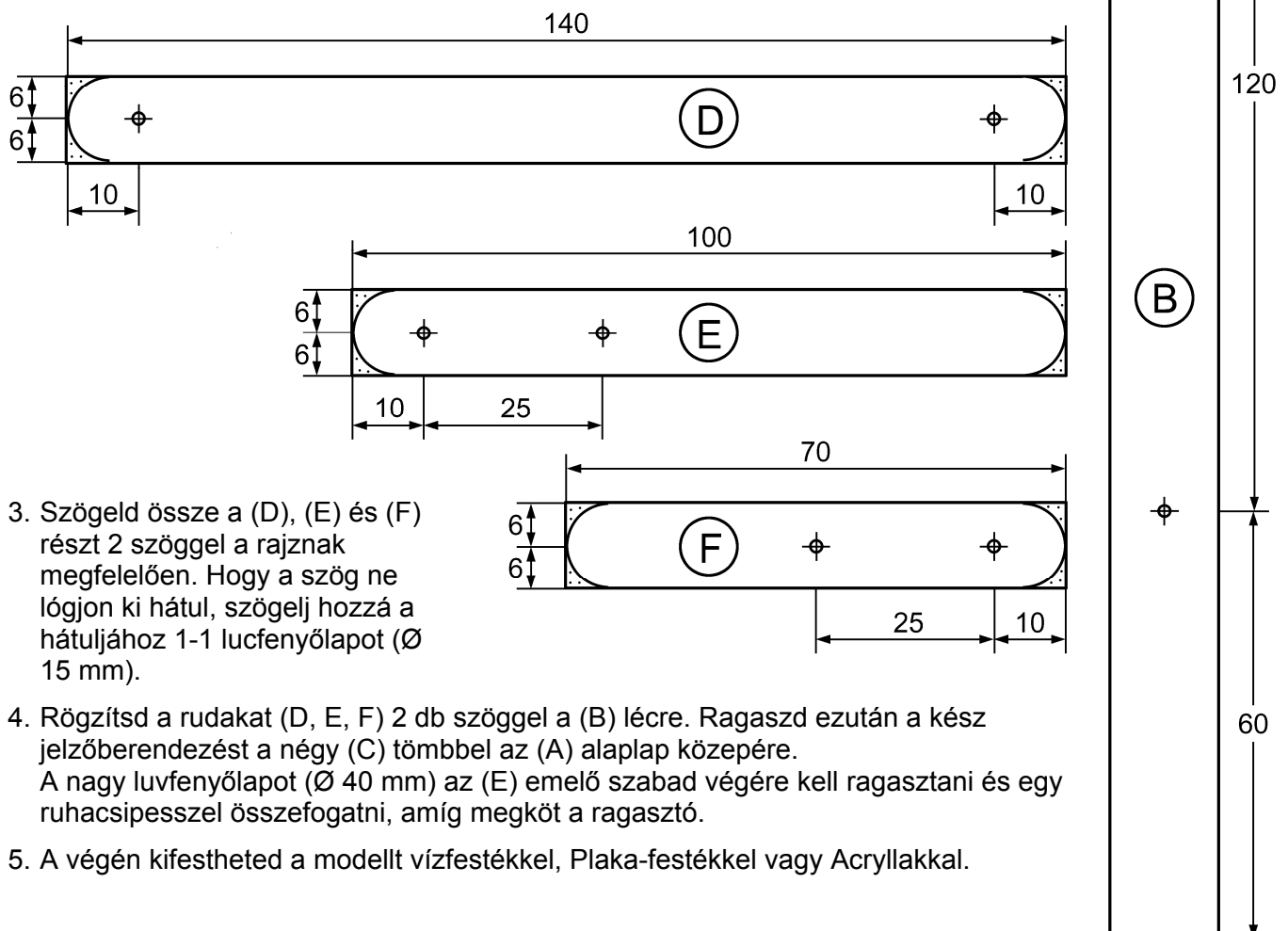

- Szögeld össze a (D), (E) és (F) részt 2 szöggel a rajznak megfelelően. Hogy a szög ne lógjon ki hátul, szögelj hozzá a hátuljához 1-1 lucfenyőlapot (Ø 15 mm).

- Rögzítsd a rudakat (D, E, F) 2 db szöggel a (B) lécre. Ragaszd ezután a kész jelzőberendezést a négy (C) tömbbel az (A) alaplap közepére. A nagy lufenyőlapot (Ø 40 mm) az (E) emelő szabad végére kell ragasztani és egy ruhacsipesszel összefogatni, amíg megköt a ragasztó.

- A végén kifestheted a modellt vízfestéssel, Plaka-festéssel vagy Acryllakkal.