

Anyaglista:

- 1 Fenyőléc 140 x 20 x 20 mm
- 1 Fenyőfurnérlap 140 x 20 x 6 mm
- 1 Bükkfarúd Ø 8 x 160 mm
- 1 Fakerék Ø 50 mm
- 1 m Perlonszínór Ø 1,5 mm

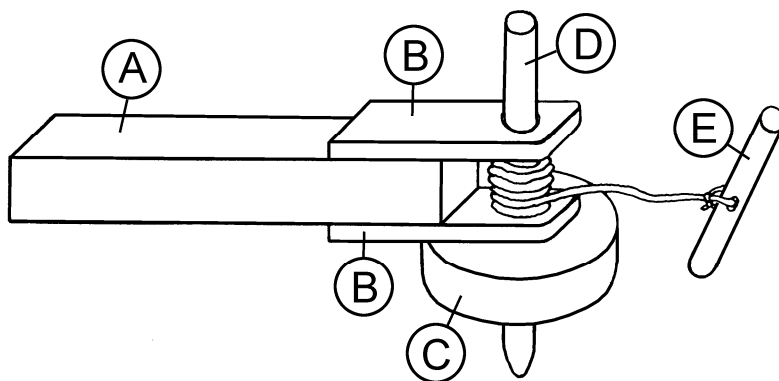

Munkafolyamat:

1. Felezzük meg a furnérlapot (140 x 20 x 6 mm) két **70 mm** hosszú darabra, majd fúrjuk ki mindkét lapot (B) a mellékelt rajz alapján. Csiszoljuk át a részeket és ragasszuk rá a markolatlécre (A)-(140 x 20 x 20 mm). Rögzítsük esetlegesen kis szegekkel.
2. Fűrészeljünk le a rúdról egy **100 mm** hosszú tengelyt (D), majd hegyezzük ki ceruzafaragóval vagy késsel és reszelővel. Fúrjuk ki ezután mindkét rúd (D és E) közepét egy Ø 3 mm-es fúróval. Ehhez a legjobb, ha gépsatuvall ellátott állványos fűrőgépet használunk. Fűzzük át a zsinórt az (E) rész furatán és kössük hozzá.
3. Fúrjuk ki a fakereket (C) egy Ø 8 mm-es fúróval, majd üssük bele a tengelyt (D) egy kis ragasztóval addig, amíg a kerék másik oldalán kb. 20 mm-t nem lóg ki.
4. Alakítsuk ki a markolatot (A) reszelővel és csiszolópapírral olyanra, hogy kényelmes legyen a kézben.
5. Toljuk be a pörgettyűt a vezetőlécekbe (B), fűzzük át a zsinór szabad végét a tengely (D) furatán és tekerjük fel a zsinórt. Húzzuk meg erősen az (E) fogantyút a talajhoz közel és vegyük el a fogantyút, miután a zsinór letekeredett. A pörgettyű forog.
6. A kipróbálás után fessük le színesre a pörgettyűt.

