

Ezt a járművet egy **forgórudas irányító** irányítja. A (C) forgórúdat és az (E) irányítóoszlopot az (A) lécc tartja és egy (G) irányítórúd köti össze. Ezt az irányítási formát nagyon gyakran használják 'utánfutós' járműveknél. (pl.: pótkocsi)

Anyaglista:

- 1 Furnéléc 300 x 30 x 8 mm
- 1 Furnéléc 300 x 15 x 15 mm
- 4 Bükkfakerék Ø 40 mm
- 1 Műanyag kormánykerék
- 1 Hurkapálca Ø 4 x 90 mm
- 4 Szemescsavar 4/9
- 4 Hengerfejű csavar 3 x 25
- 3 Gumigyűrű
- 1 Polisztirol lapocska 60 x 20 x 1 mm

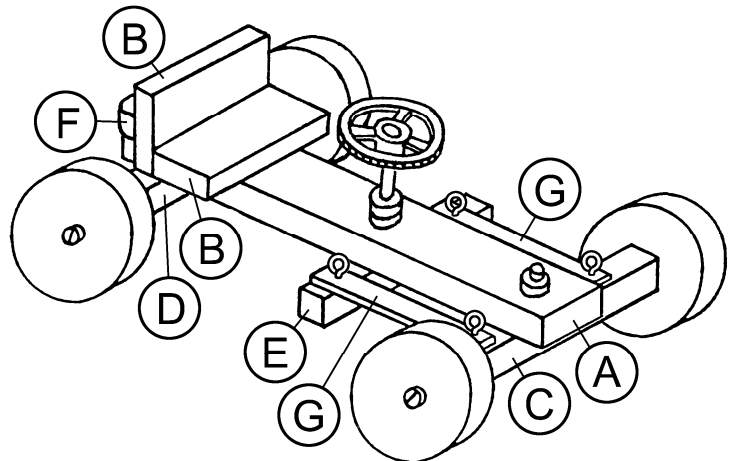

Munkafolyamat:

1. Vágd le a **furnélécről (300 x 30 x 8 mm)** a következő darabokat:

- (A) rész - 1 darab: 150 mm
- (B) rész - 2 darab: 60 mm

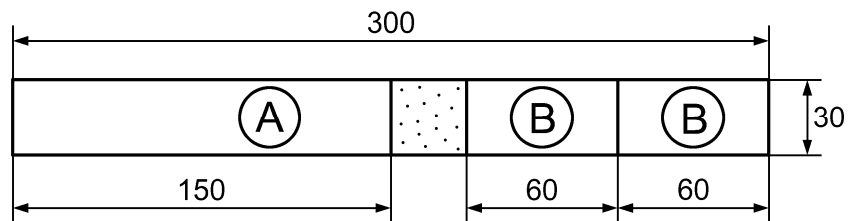

2. Rajzold be a két furatot az (A) tartóléccen a rajz alapján és fúrd ki egy Ø 4,5 mm-es fúróval. Csiszold át alaposan ezt a részt.

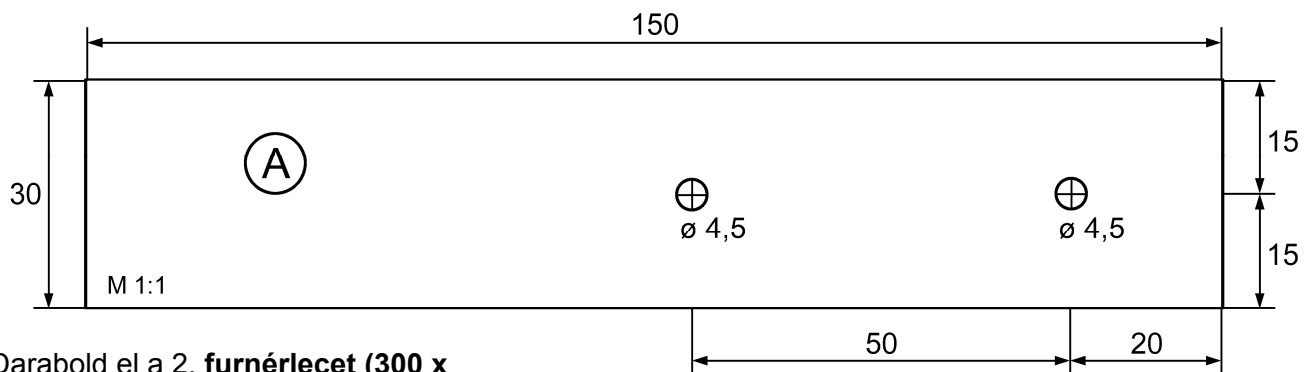

3. Darabold el a 2. **furnélécet (300 x 15 x 15 mm)** is:

- (C) rész 80 mm
- (D) rész 80 mm
- (E) rész 60 mm
- (F) rész 50 mm

4. Fúrd ki a (C) elsőtengely közepét egy Ø 4 mm-es fúróval. A lyukat a szemescsavaroknak vagy kifúrod (Ø 2 mm) vagy előfúrod egy lyukasztóval.

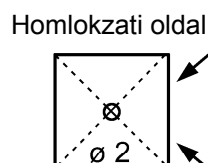

Fúrd ki a (C) első- és (D) hátsótengely homlokzati oldalát egy Ø 2mm-es fúróval vagy szúrd elő egy lyukasztóval. Ezekbe a furatokba kell később a kerekeket beleszarni.

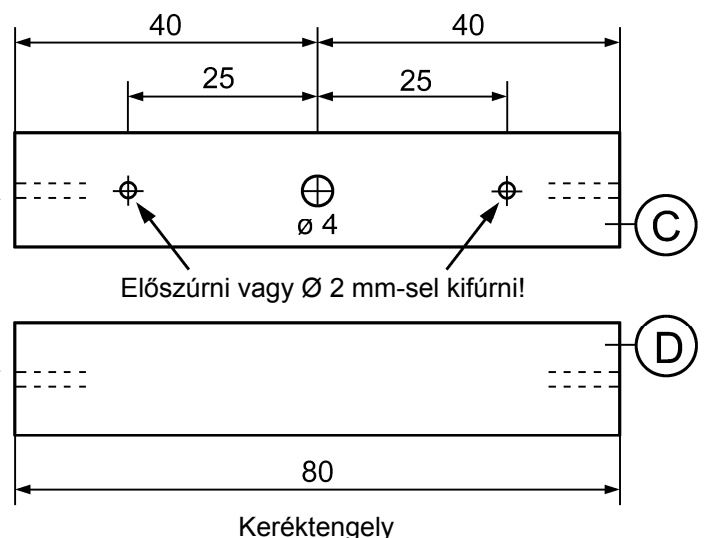

5. Az (E) irányítóoszlop közepe is kap egy $\varnothing 4$ mm-es furatot. A két lyukat a szemescsavaroknak fúrd ki ($\varnothing 2$ mm) vagy szúrd elő ismét. Az (E) résznél nem szükséges furat a homlokzati oldalra.

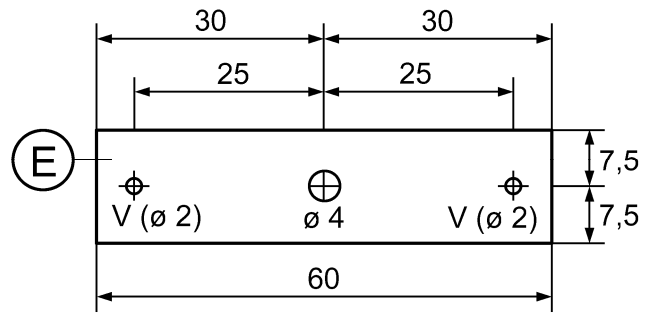

6. A (G) irányítórúd a Polisztirol lapocskából (60 x 20 mm) készül. Rajzold be a 4 furatot pontosan és fúrd ki $\varnothing 3$ mm-es fúróval. Ezután felezd el a lapot a pontozott vonal mentén egy ollóval.

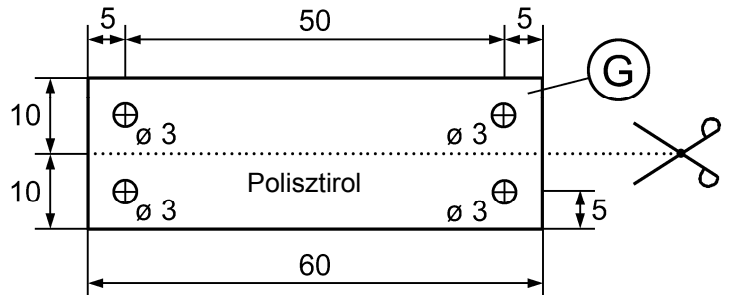

7. Ragaszd a (D) hátsótengelyt és a 3 db (B és F) részt derékszögben az (A) tartólécra.
8. A végleges összeépítés előtt csiszold át a részeket majd ferd le vízfestékkel, Plaka-festékkel vagy Acrillakkal. Vízfesték vagy Plaka-festék használatakor használj a felületkezelésre szintelen lakkot vagy faviaszt.
9. Vágj le a hurkapálcáról egy 55 mm hosszú darabot. Ragaszd és üsd felülről az (E) irányítóoszlopba. Hegyezd ki egy kicsit a másik végét faragóval. Told át a kihegyezett részét alulról az (A) tartólécen, tolj rá két gumigyűrűt és nyomd végül a kormánykereket a tengelyre.
10. Ragaszd és üsd a második, rövidebb pálcát a (C) elsőtengelebe. Ezt is le kell rögzíteni az (A) tartólécra egy gumigyűrűvel.
11. Csavarozd a két (G) polisztirolcsíkokat a 4 db szemescsavarral az (E) irányítóoszlopba és a (C) tengelybe. Ha az irányítás nehezen megy, akkor a furatokat kicsit meg kell nagyobbítani. Végezetül fel kell csavarozni a 4 db fakereket a 3 x 25 -ös hengerfejű csavarokkal.

