

Anyaglista:

- 1 Nyárfafurnérlap 150 x 70 x 10 mm
- 1 Nyárfafurnérlap 80 x 50 x 10 mm
- 1 Nyárfafurnértök 80 x 40 x 20 mm
- 1 Bükkfafurnérlap 140 x 33 x 6 mm
- 1 Dekorgumilap 150 x 70 mm
- 1 Csiszolópapír (közepes) 230 x 70 mm
- 4 Spax csavar 3 x 20
- 2 Süllyesztett fejescsavar M5 x 25
- 2 Szárnyas csavar M5
- 2 Alátét M5 x Ø 20 mm

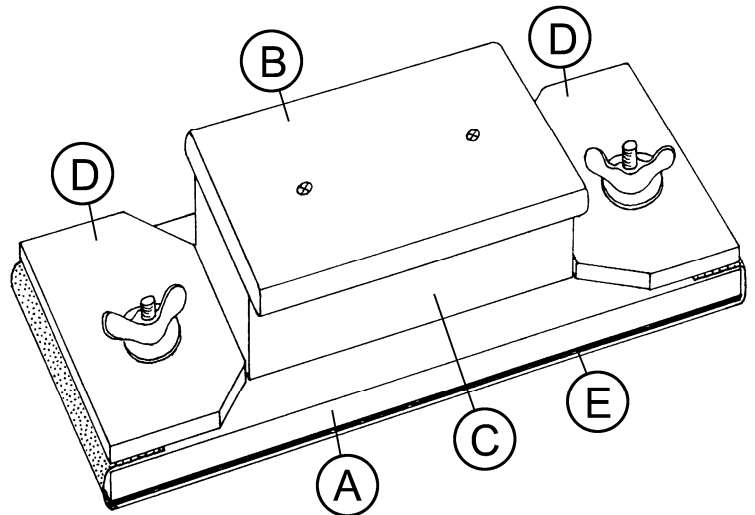

Munkafolyamat:

1. Fúrd ki az **(A) – (150 x 70 x 10 mm)** rész furatait a következő sablon alapján:

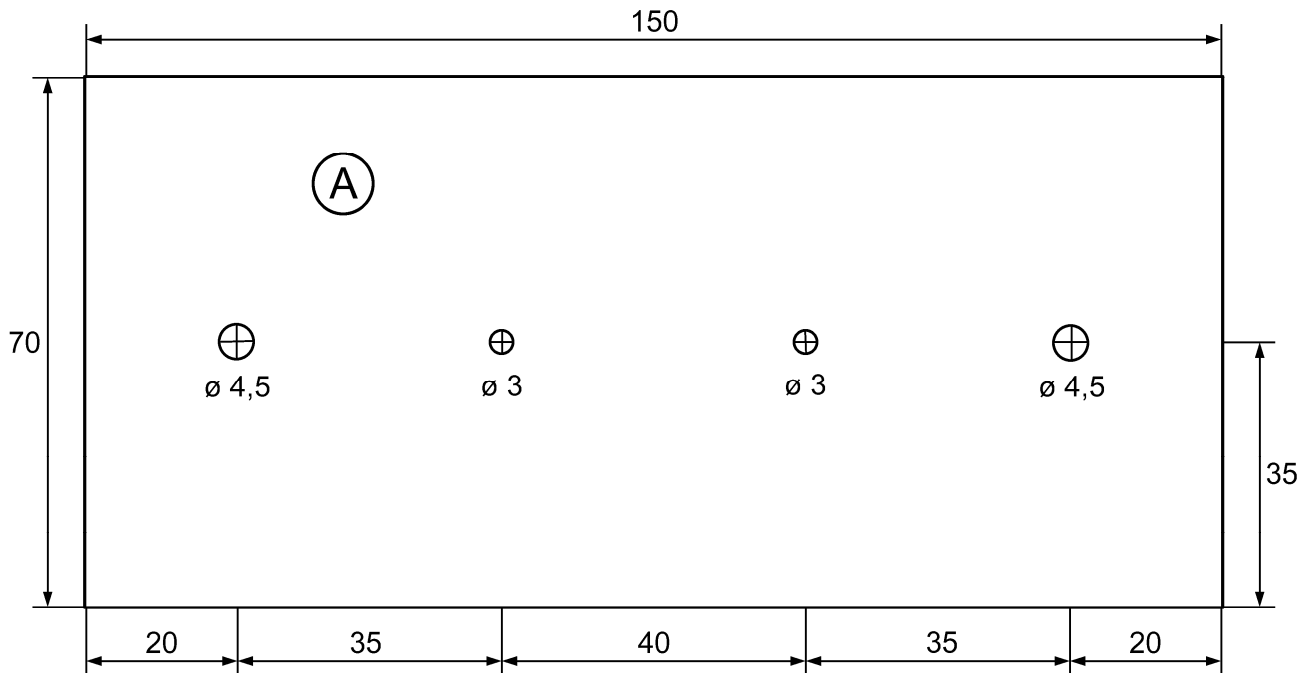

Fúrd meg a két Ø 4,5 mm-es furatok egyik oldalát fodorfejű süllyesztővel majd csavard be a két M5 x 25-ös süllyesztett fejescsavart olyannyira, hogy a csavar fejei egy síkban legyenek a felülettel.

2. Fúrd ki a **(B) – (80 x 50 x 10 mm)** furnérlapot egy Ø 3 mm-es fúróval majd kerekítsd le a sarkokat csiszolópapírral.

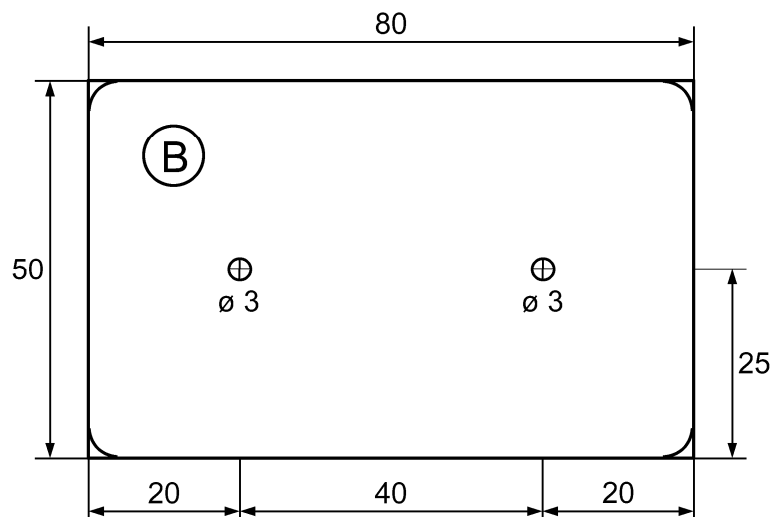

3. A (C) - (80 x 40 x 20 mm) tönköt egy $\varnothing 2$ mm-es fúróval kell előfúrni.

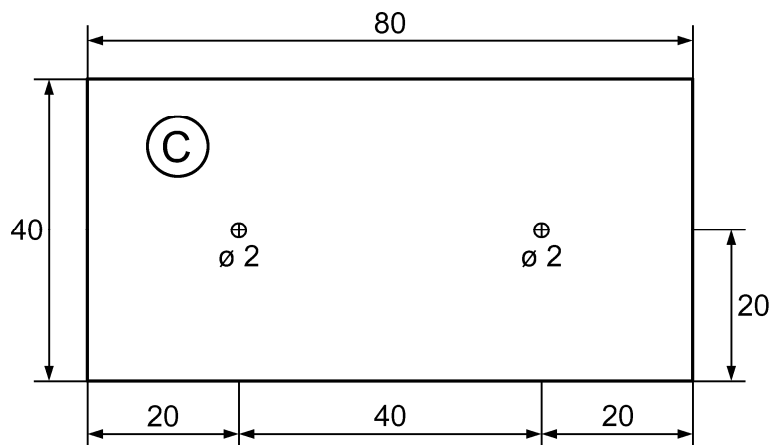

4. Csavarozd és ragaszd ezután az (A) és (B) részt 2-2 db 3 x 20-as Spax csavarral a (C) részre.

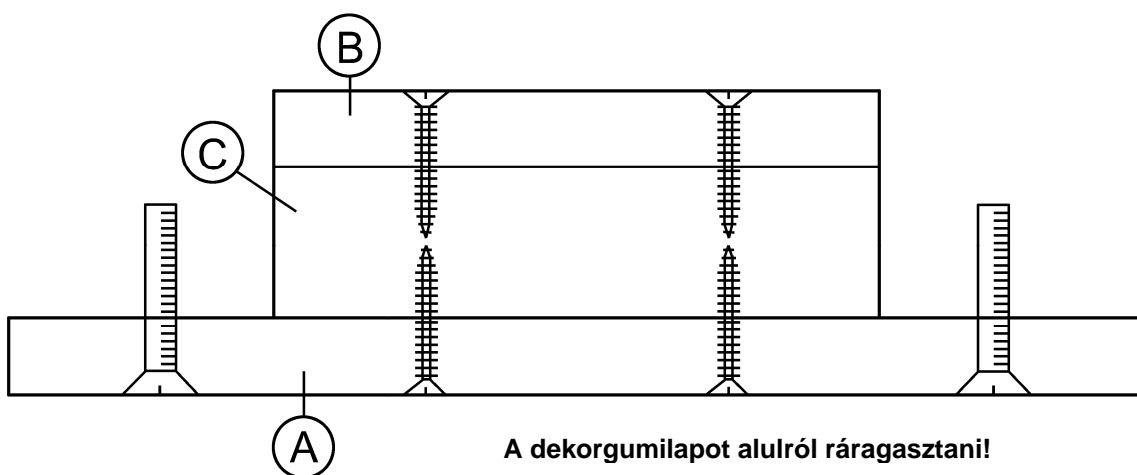

5. Ragaszd az (E) dekorgumilapot pillanatragasztóval (mindkét oldalát bekenni!) vagy mindenragasztóval az (A) rész aljára. Vágd le a ragasztó száradása után a kiálló részeket egy ollóval vagy szikével.

6. Felezd el a bükkfurnérlapot (140 x 33 x 6 mm) és másold át a mellékelt sablont mindkét (D) lapra. Fúrd ki egy $\varnothing 7$ mm-es fúróval, vágd le 2-2 sarkát a rajz alapján egy lombfűrészsel majd végül csiszold át a peremeket.

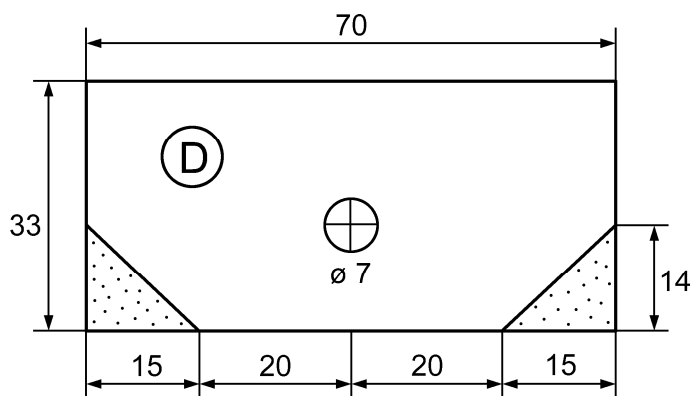

7. Vágd le a csiszolópapírcsíkot kb. 210 mm hosszúra, hajlítsd mindkét oldalon megfelelőre majd csavarozd szárnyas csavarral az (A) és (D) rész közé.