

Anyaglista:

1 rétegelt nyárfalemez 90 x 40 x 6 mm (A)
 1 rétegelt nyárfalemez 60 x 55 x 6 mm (B)
 1 rétegelt falemezke 120 x 80 x 6 mm (K)
 1 fenyő fakocka 60 x 40 x 30 mm (C)
 2 rétegelt nyárfaléc 300 x 20 x 10 mm
 1 nűtos lécs (5 x 5-ös nűt középen)
 200 x 20 x 10 mm

3 fenyő fakorong \varnothing 15 mm
 4 futókerék, műanyag \varnothing 44 mm
 2 futókerék, műanyag \varnothing 56 mm
 2 acéltengely \varnothing 3 x 84 mm
 1 acéltengely \varnothing 3 x 106 mm
 1 szemescsavar 5/12 mm
 2 csavarkampó, hajlított 6/20

Munkaleírás:

1. Vágjuk méretre a nűtos lécs (200 x 20 x 10 mm) egy gérvágó fűrésszel:

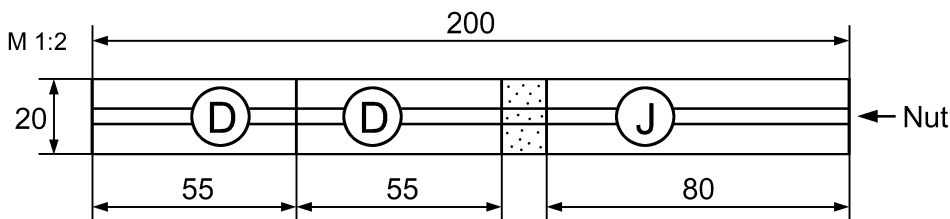

2. Az (F), (G), (H), (I) és (L) részek a két rétegelt nyárfalécből (300 x 20 x 10 mm) készülnek.

A falécek éleit csiszoljuk le finom csiszolópapírral. Vigyázat: ne csiszoljuk le túl nagyon, mert a későbbiekben a léceket a kis deszkákra kell enyvezni, így nem jó, ha kerekített.

Csak a (G) lécs kerekítsük le az egyik végén.

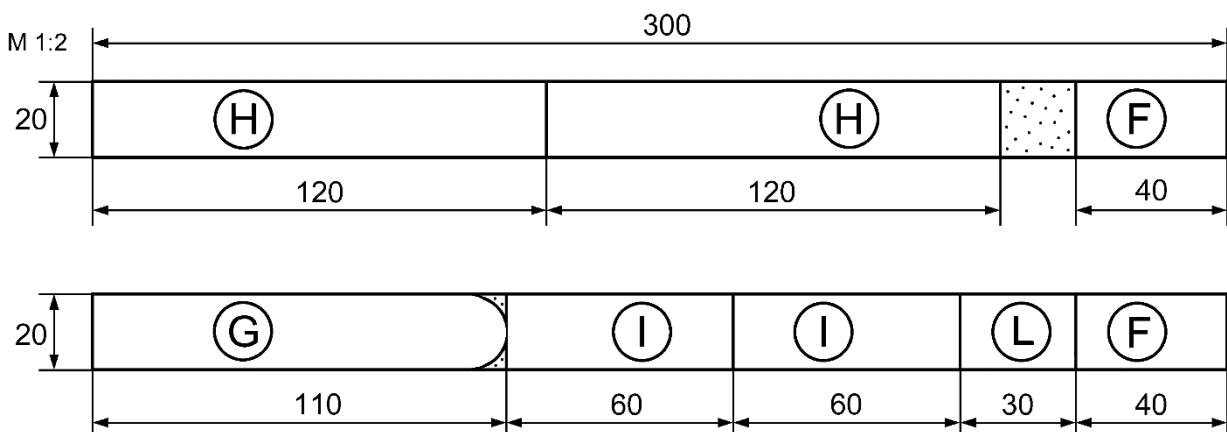

- A motor fenyőkockákból (C) - (60 x 40 x 30 mm) készül. A műszerfalhoz tompítsuk le a fenyőkocka élét a mellékelt ábra szerint egy reszelővel.

Végül csiszoljuk le a felső sarkokat és éleket. Az alsó éleket nem kell lecsiszolni, mivel ezeket a kis deszkákra kell enyvezzük, így nem jó, ha kerekített.

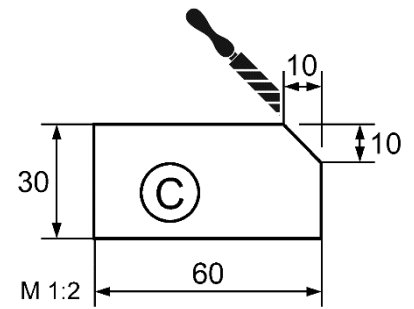

A traktor összeszerelése:

- Először enyvezzük a (C) kockát az (A) – (90 x 40 x 6 mm). Rögön ezután enyvezzük a (B) – (60 x 55 x 6 mm) lapot az (A) lap közepére.
- Ha az enyv megszáradt, akkor ragasszuk a két (D) nútos lécs alját a rajz szerint az (L) vonóhorog közepére.
- Most a két fenyőkorongot (E) – (Ø 15 mm) ragasszuk úgy a (C) kockára, hogy mindkettő fényszórónak nézzen ki. A harmadik fenyőkorongot (E) ráragasszuk a (C) kockára, ez lesz a kipufogó, a két (F) - lécs pedig a traktorülést képezi.

Az utánfutó összeszerelése:

- A (H) és (I) léceket enyvezzük a lapra (K) - (120 x 80 x 6), ezek lesznek az oldalfalak.
- A vonórúdat (G) és a nútos lécs (I) a (K) lapra enyvezzük, a (G) lécs kerekítése elől ki kell álljon.
- Az enyv száradása és egy utolsó simítás után a modellt most már lefesthetjük. Erre a célra akrilfestéket ajánlunk, mivel gyorsanszáradó és jól fedő festék.
- A traktor vonóhorogja a szemescsavarból készül. Ehhez pontosan középre szúrjunk egy lyukat az (L) lécsbe és csavarjuk be a szemescsavart.
- Az utánfutóra a kampócsavart a vonórúdra (G) szereljük fel. Szúrjunk megint egy lyukat és csavarjunk be egy kampós csavart.
- Végül sorjazzuk le a három acéltengely végeit egy csiszolórászpollyal. Végül dugjuk át a acéltengelyeket a nútos lécsenés tegyük rá a kerekeket.

