

Anyaglista:

- 2 Nyárfafurnérlap 210 x 70 x 6 mm
- 3 Nyárfafurnérléc 210 x 40 x 10 mm
- 1 Barázdált lécz (barázda 5 mm, középen)
120 x 20 x 10 mm
- 4 Műanyag kerék Ø 44 mm
- 2 Fémtengely Ø 3 x 80 mm

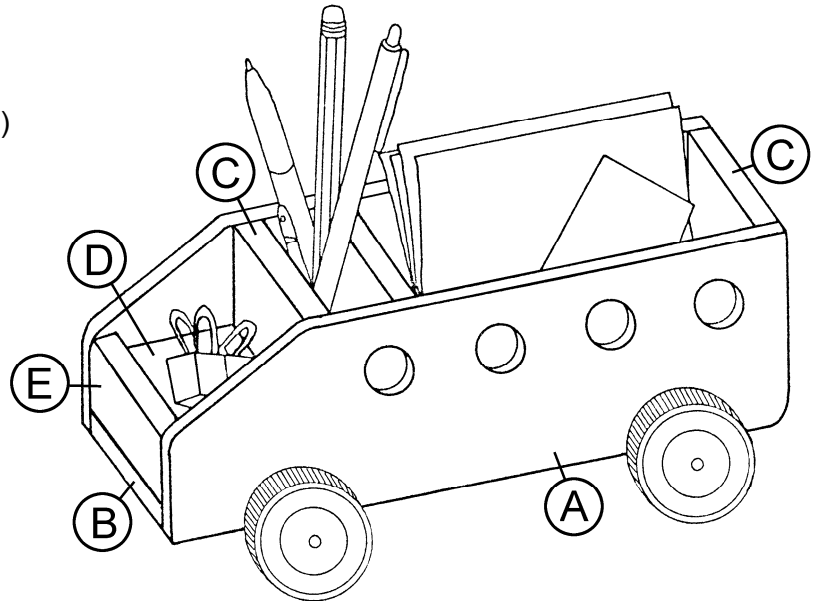

Munkafolyamat:

1. Másold át a 2. oldalon található (A) részek sablonjait a két **furnérlapra (210 x 70 x 6 mm)** majd vágd őket méretre. A 4 bejelölt furatot (ablak) kifúrhatod (kb. Ø 15 mm), kivághatod vagy csak le is festheted.
2. Vágj le a **barázdált lécről (120 x 20 x 10 mm)** 2 db **52 mm** hosszúságú (F) darabot. Ezek később a keréktengelyek csapágyára szolgálnak.
3. Darabold el a 3 **furnérléceket (210 x 40 x 10 mm)**:

- (B) 1 darab: 210 x 40 x 10 mm
- (C) 3 darab: 60 x 40 x 10 mm
- (D) 2 darab: 50 x 40 x 10 mm
- (E) 1 darab: 30 x 40 x 10 mm

4. Rakd össze az (A), (B), (C), (D) és (E) részt egy síma munkafelületen a rajznak megfelelően majd ragaszd őket össze.

Csiszold át minden sarkot és peremet a ragasztó megkötése után. Ragaszd ezután a 2 (F) barázdált lecezt a rajz alapján (B) járműalap aljára

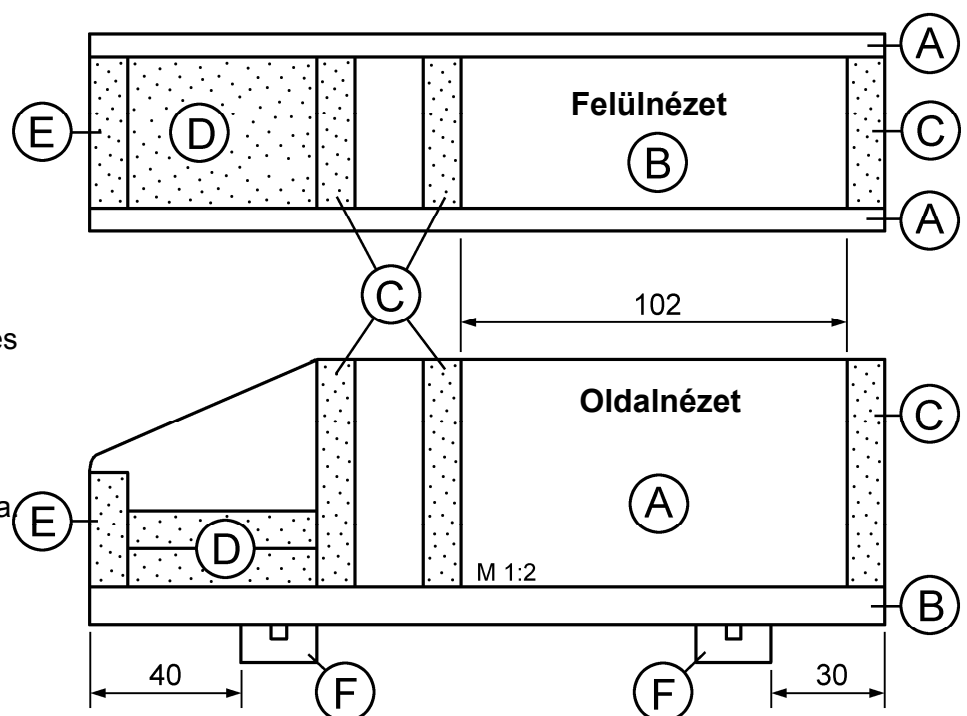

5. Most már lefestheted a buszt.
 ehhez vízfestéket, Plaka-festéket vagy
 gyorsan száradó Acryllakkot ajánlunk.
6. Told át végezetül a fémtengelyeket az (F)
 barázdált leceken majd tedd rá a kerekeket.

