

## Anyaglista:

- 2 Nyárfafurnérlap 250 x 60 x 6 mm
- 2 Nyárfafurnérléc 250 x 30 x 6 mm
- 25 Fatipli  $\varnothing$  6 x 30 mm
- 1 Gumigyűrű (5 x 1 x  $\varnothing$  50)
- 1 Dobókocka

## Munkafolyamat:

### 1. Darabold el a leceket (250 x 30 x 6 mm):

- (A) ..... 2 db: 132 x 30 x 6 mm
- (B) ..... 2 db: 60 x 30 x 6 mm

### 2. Vágd le a lapról (250 x 60 x 6 mm) a következő részeket:

- (D) ..... 2 db: 120 x 60 x 6 mm
- (E) ..... 3 db: 60 x 60 x 6 mm
- (C) ..... 1 db: 18 x 60 x 6 mm

### 3. Csiszold át egy kicsit a részeket és ragaszd össze a rajznak megfelelően.

### 4. Vágd ki a fúrósablont és másold át a furatot a felső (E) részre. Fúrd ki ezután egy $\varnothing$ 7 mm-es fúróval kb. 15 mm mélyen a 3 db (E) furnérlapot.

### 5. Csiszold át a dobozkát és fedd le vízfestékkel, Plaka-festékkel vagy Acryllakkal. Víz- vagy Plaka-festék használatakor színtelen lakkot ajánlunk felületkezeléshez. Írd a számokat 1 – 5 –ig a furatok mellé az (E) részen. A 6-os szám a dobozka aljára kerül. A második (D) rész fedőként szolgál, amit a játék végén egy gumigyűrűvel kell hozzáfogatni.

## Játékleírás:

A játék 2 – 4 személy számára alkalmas. Mindegyik játékos kap 6 db pálcát (fatipli) és arra kell ügyelnie, hogy minél hamarabb elveszítse. Az első körben mindegyik játékos csak egyet dobhat. Ha az első játékos pl: **3** –t dob, akkor beletesz egy pálcát a **3** –as lyukba. A következő játékos is így tesz. Ha viszont a dobott lyukban már van egy pálcá, akkor ki kell venni (= megenni). A következő játékos tovább dob. Ha egy **6-os**, akkor egy pálcát bedobhatsz a dobozkába. Ezzel kimegy a játékból. A második körtől mindenkinek addig szabad dobni és dugni, amíg egy pálcát meg nem kell „enni”. De csak egyszer kell dobni, a további kísérletekről lemondhat. Az nyer, akinek először fogy el a pálcája.

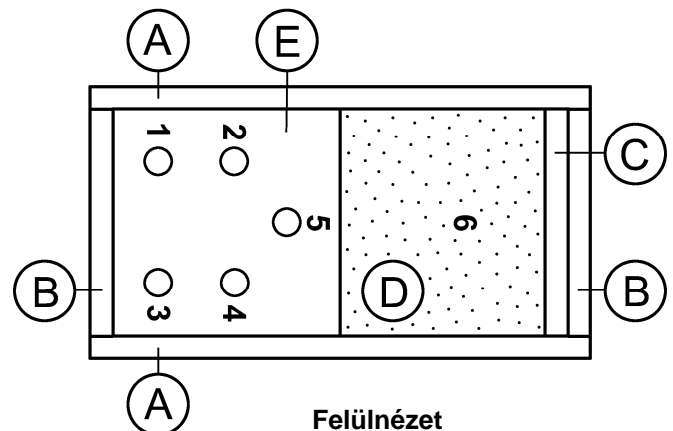
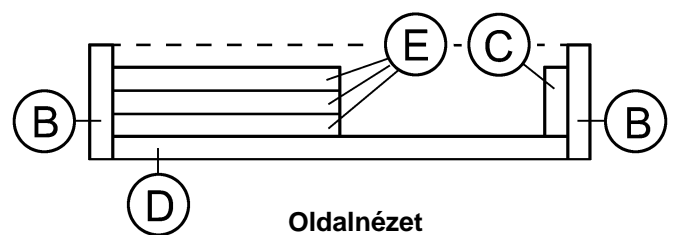
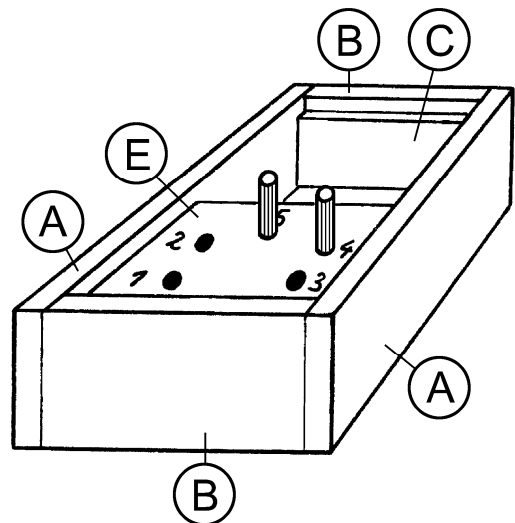

### (E) FÚRÓSABLON

