

Anyaglista:

- 2 Fenyőfurnérlap 120 x 55 x 8 mm
- 1 Fenyőfurnérléc 240 x 24 x 10 mm
- 2 Fenyőkorong Ø 25 mm
- 1 Összekötőcsavar + anya
- 1 Ragasztószalag-letézőpenge
- 1 Lencsefű csavar 3 x 10 mm

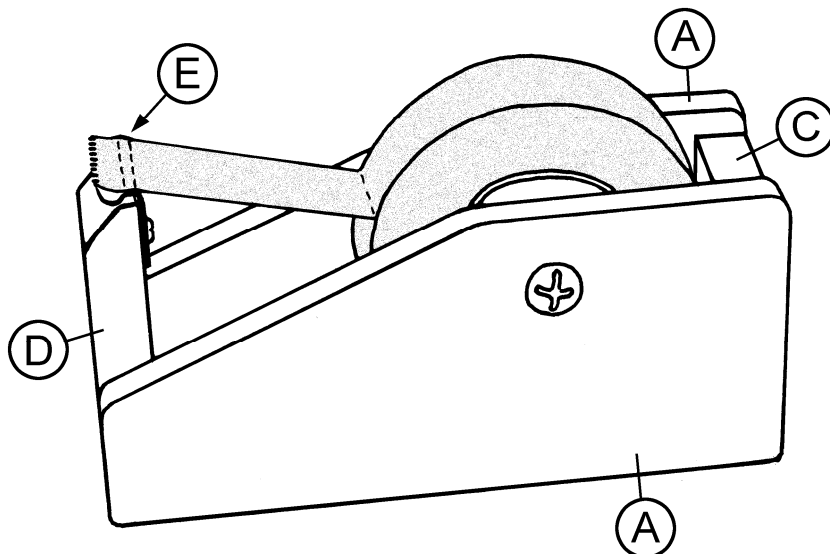

Munkafolyamat:

1. Rajzoljuk be a két furnérlapot (A)-(120 x 55 x 8 mm) a rajz alapján és fúrjuk ki egy Ø 5 mm-es fúróval. Fűrészeljük le végezetül a két (A)-részt a berajzolt területeket illesztőfűrészszel vagy lombfűrészszel, majd csiszoljuk át a fűrészelt felületet.

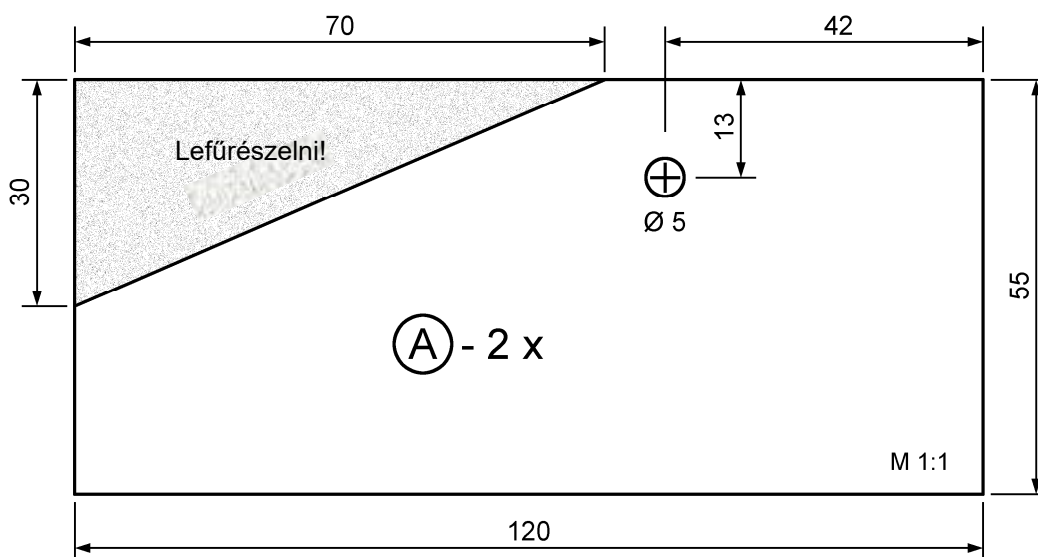

2. Fűrészeljük le a (B), (C) és (D) lécdarabokat egy sarokvágó fűrészszel a furnérlécről (240 x 24 x 10 mm).

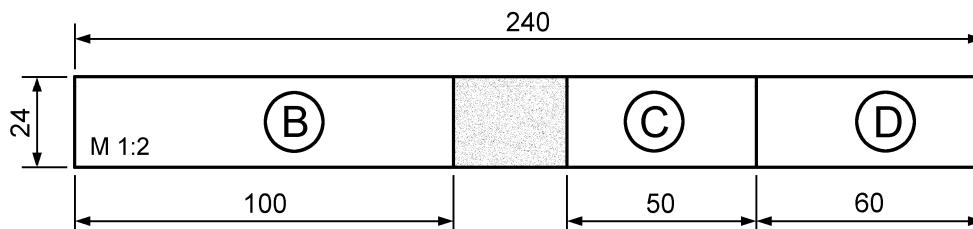

3. Alakítsuk ki a lécnél (D)-(60 x 24 x 10 mm) az egyik élet srégre reszelővel és csiszolópapírral.

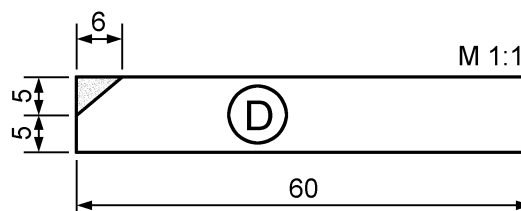

4. Helyezzük rá a tépőpengét (E) a srégre kialakított (D) lécvégének közepére, jelöljük be a furatot és fúrjuk elő egy $\varnothing 2$ mm-es fúróval kb. **5 mm mélyen**. Rögzítsük ezután a tépőpengét (E) egy 3 x 10 mm-es lencsefjú csavarral a (D) lécre.

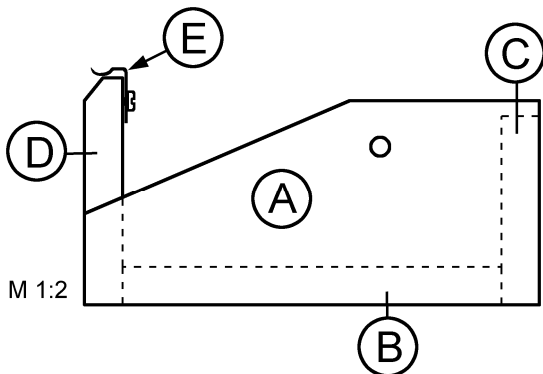
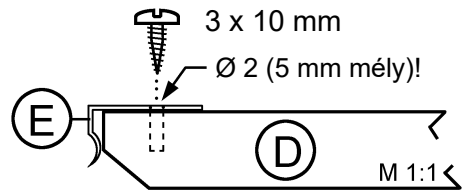

5. Ragasszuk a (B), (C) és (D) lécdarabokat a két (A) oldalrészek közé. A rajzon a szaggatott vonalak mutatják ezeknek a léceknek a helyét. Csiszoljunk át a ragasztó száradását követően minden sarkot és élet finom csiszolópapírral.

6. Ragasszuk egymásra a két fenyőkorongot (F)-($\varnothing 25$ mm) és fúrjuk ki a ragasztó száradását követően középen egy $\varnothing 6$ mm-es fúróval. Most kezeljük le minden fa alkatrészt szintelen lakkal vagy viaszlazúrral. Helyezzük be végezetül a ragasztószalagot a kifúrt fahengerrel (F) együtt a házba és rögzítsük a mellékelt összekötő csavarral.

