

Anyaglista:

- 3 Fenyőfurnérlap 280 x 180 x 10 mm (A, B)
- 2 Fenyőfurnérlap 300 x 150 x 6 mm (C)
- 1 Fenyőfurnérlap 280 x 100 x 10 mm (D)
- 2 Fenyőfurnérléc 250 x 45 x 10 mm
- 1 Bükkfarúd Ø 14 x 320 mm
- 20 Szeg, 30 mm

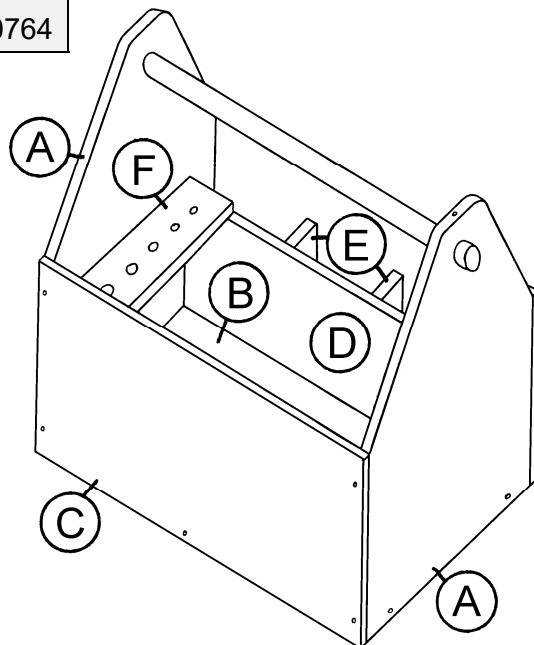

Munkafolyamat:

1. Fúrd ki és vágd el a két (A) részt (280 x 180 x 10 mm) a mellékelt rajz alapján majd csiszold át a vágási felületet és peremeket. Üss elő az (A) oldalrészekbe 2-2 db szeget az adatok szerint úgy, hogy a hegyei a másik oldalon kb. 1 mm-t kilógnanak.

Ragaszd és szegeld ezután az (A), (B)=alapot (280 x 180 x 10 mm) és (C)=oldalrészt (300 x 150 x 6 mm) össze. Told be a bükkfarudakat és rögzítsd őket felülről egy szeggel.

2. Vágj le a 45 mm-es furnérlécről 3 db 100 mm hosszúságú (E) lapot és egy 140 mm hosszúságú (F) lapot. Fúrj az (F) rész középvonalának mentén néhány lyukat a különböző csavarhúzóknak és más szerszámoknak. Ragaszd és szegeld be ezután a (D)- (280 x 100 x 10 mm), (E) és (F) részeket a szerszámosládába. Természetesen másképp is elkészítheted a beosztást.

3. Végezetül lekenheted a szerszámosládát színtelen lakkal vagy viaszlazúrral vagy Acrylfestéssel.

