

Ennek az ördögi csomónak az elkészítésénél megismerik a diákok a különböző faillesztéseket, amelyeket pontosan kell leszabni, hogy a végén a részek összeilljenek.

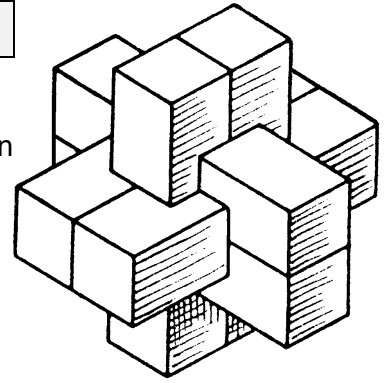

## Anyaglista:

7 Hársfatönc 160 x 40 x 40 mm

## Munkafolyamat: ÉPÍTÉSI FORMA 1

1. Ellenőrizd a hat fatönc méreteit (160 x 40 x 40 mm) és adott esetben csiszold őket át vagy vágd méretre.
2. Rajzold be pontosan a kivágandó részeket a töncön a mellékelt ábra alapján. Használd ehhez egy jól kihegyezett ceruzát és egy háromszöget vagy egy kis szögmérőt és egy mérőszalagot.
3. Vágd be az 5 tömböt egy sarok- vagy finomfűrészsel a rajzok alapján. A fűrészlapot mindig a levágandó résznél vezesd.
4. Rögzítsd a tömböket fogóval vagy pillanatszorítóval a munkaasztalhoz és véd ki a kiszedendő részeket vésővel és reszelővel vagy ráspollyal. Fontos, hogy darabonként haladj előre, hiszen csak kis részeket kell egyszerre kivésni. Ha közeledsz a berajzolt részhez, a vésőt felváltva mindkét oldalról kell használnod, hogy megakadályozd, hogy a fa végigrepedjen. Ezért nagyon óvatosan dolgozz, és mérd ill. ellenőrizd többször. Egy pótdarabot mellékeltünk, ha esetleg egy nem sikerülne. A 6-os tömböt nem kell feldolgozni. Csiszold át a 6 kész tömböt és rakd össze a leírás alapján.

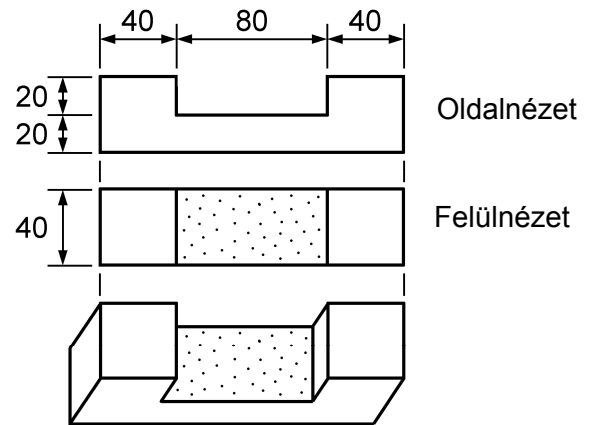

Tömb 1 + 2 + 3

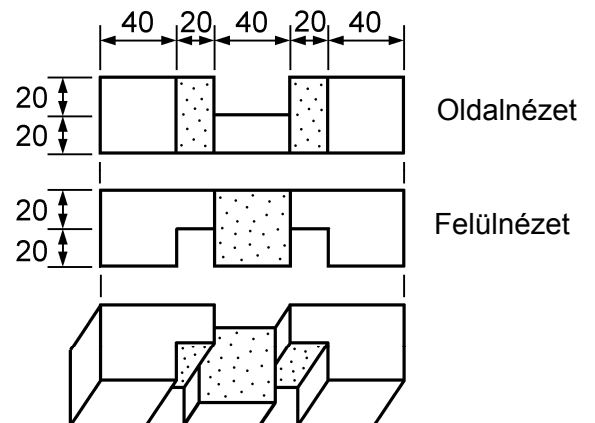

Tömb 4 + 5

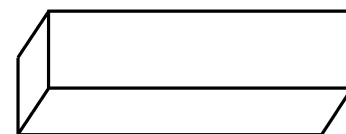

Tömb 6

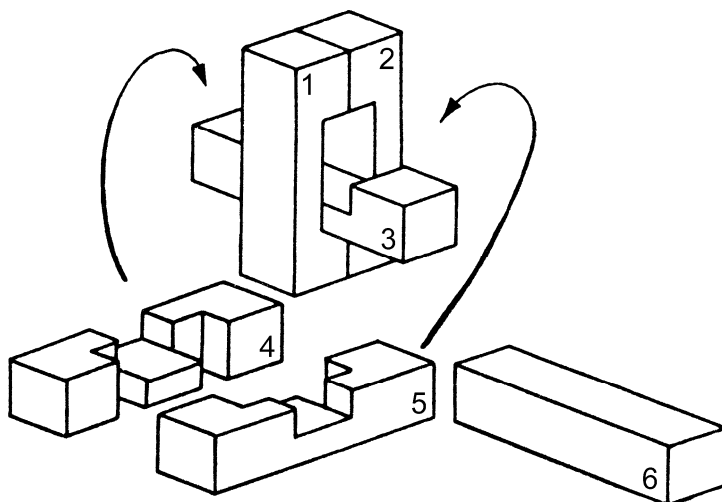

5. A felületet hagyhatod természetesen vagy izlés szerint faviasszal, pácclal és színtelen lakkal (Aquabon) kezelheted. Ennek a leírásnak a hátoldalán található egy további építési forma, amit egy kicsit nehezebb építeni.

## 2. ÉPÍTŐFORMA

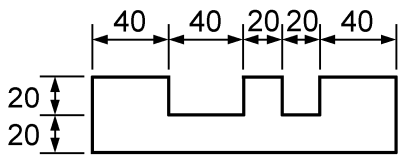

Tömb 1

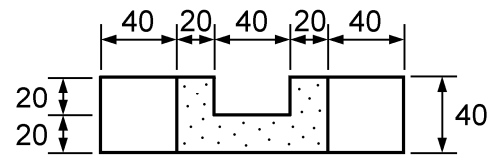
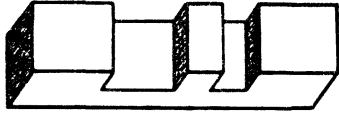

Tömb 2 + 5

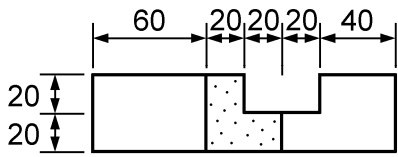
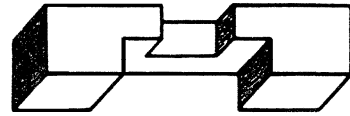

Tömb 3

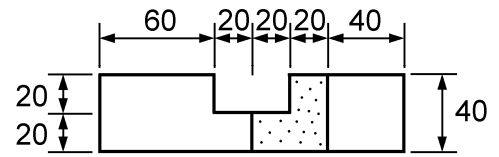
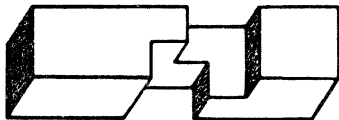

Tömb 4

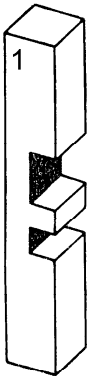
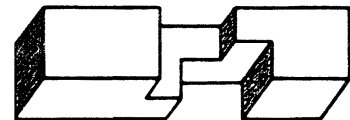

Tömb 1

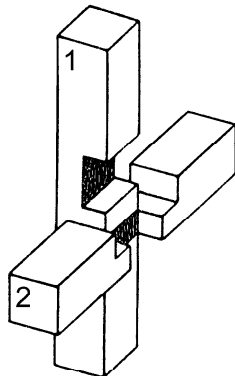

...és 2

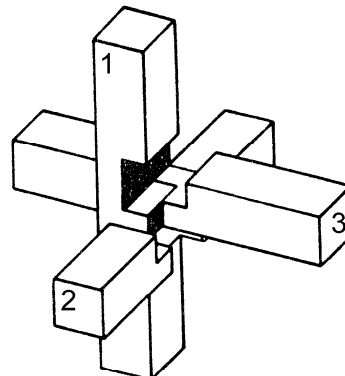

...és 3

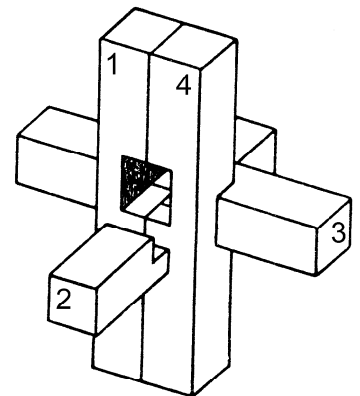

...és 4

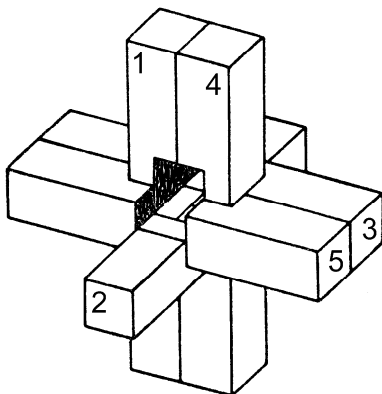

...és 5

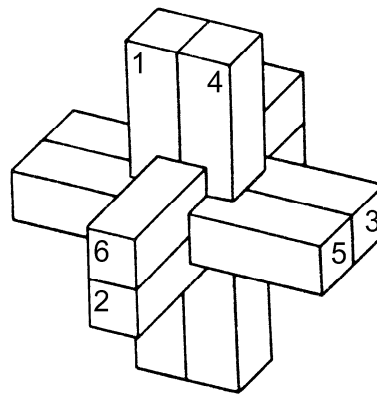

...és 6